



Ficha técnica do produto

Datasheet / Ficha técnica del producto

Data: 10.11.2020

Versão: 2.0

IN.60.575

Dispensadores/
Soap dispensers/ Dispensadores

ET:2408/2020

Documento confidencial / Confidential document / Documento confidencial @ JNF 2020 www.jnf.pt

Descrição / Description / Descripción

Dispensador de pé automático /
Standing automatic dispenser / Dispensador automatico de pie

Versão / Version / Versión

2.0

Data / Date / Data

10.11.2020

Material / Material / Material

Aço Inox / Stainless steel / Acero inox - EN 1.4301

Ferro / Steel / Hierro - RAL 9005

Alumínio / Aluminium / Aluminio - RAL 9005

Acessórios / Accessories / Accesorios

Colector de pingos / Drip collector / Colector de goteo

Acessórios de segurança / Security accessories / Accesorios de seguridad

Info. Embalagem / Package / Embalage

Código de barras/
Bar code/
Código de barras



Unidade/ Unit/ Unidad

1Un.

Peso/ Weight/ Peso

8 kg

Medidas/ Dimensions/ Dimensiones

1370 x 215 x 210mm

Embalagem/ Package/ Embalage

Cartão/ Carton

Outros acabamentos/
Other finishes/ Otros acabados

Other finishes/ Otros acabados



.B
BLACK (RAL9005)



.W
WHITE (RAL 9016)



.TB
TITANIUM BLACK



.TCH
TITANIUM CHOCOLATE



.TCO
TITANIUM COPPER



.TG
TITANIUM GOLD



IP53

Uso interior
e exterior /
Indoor and
outdoor use /
Uso interior y
exterior



T. (+351) 224 663 230 / F. (+351) 224 839 841 / e-mail - jnf@jnf.pt / www.jnf.pt

Os produtos apresentados seguem especificações técnicas internas da J. Neves & Filhos S. A. As dimensões são meramente indicativas. Reservamos o direito de fazer alterações técnicas que permitam a melhor performance dos nossos produtos, sem aviso prévio. Todos os desenhos e fotografias são propriedade intelectual da J. Neves & Filhos S. A. As medidas apresentadas estão em milímetros.

The presented products follow technical specifications from J. Neves & Filhos S. A. The dimensions of the pieces presented are just for reference. We reserve the right to introduce technical improvements in our products without previous advice. All drawings and photographs are the intellectual property of J. Neves & Filhos S. A. All measures are presented in millimeters.

Los productos presentados siguen las especificaciones técnicas de J. Neves & Filhos S. A. Las dimensiones son aproximadas. Nos reservamos el derecho de realizar cambios técnicos que permitan obtener un rendimiento óptimo de nuestros productos sin previo aviso. Todos los dibujos y fotografías son propiedad intelectual de J. Neves & Filhos S. A. Las medidas se presentan en milímetros.

Rua das Mimosas, 849/851
Zona Industrial das Mimosas
S. Pedro da Cova | Ap. 75 4424-909
Gondomar, PORTUGAL

PÁGINA/ PAGE 1/2



Ficha técnica do produto

Datasheet / Ficha técnica del producto

Data: 22.09.2020

Versão: 2.0

IN.60.575

Dispensadores/
Soap dispensers/ Dispensadores

ET:2408/2020

Documento confidencial / Confidential document / Documento confidencial @ JNF 2020 www.jnf.pt

Descrição / Description / Descripción	Dispensador de pé automático / Standing automatic dispenser / Dispensador automatico de pie
Versão / Version / Versión	2.0
Data / Date / Data	10.11.2020
Capacidade / Capacity / Capacidad	0,9L

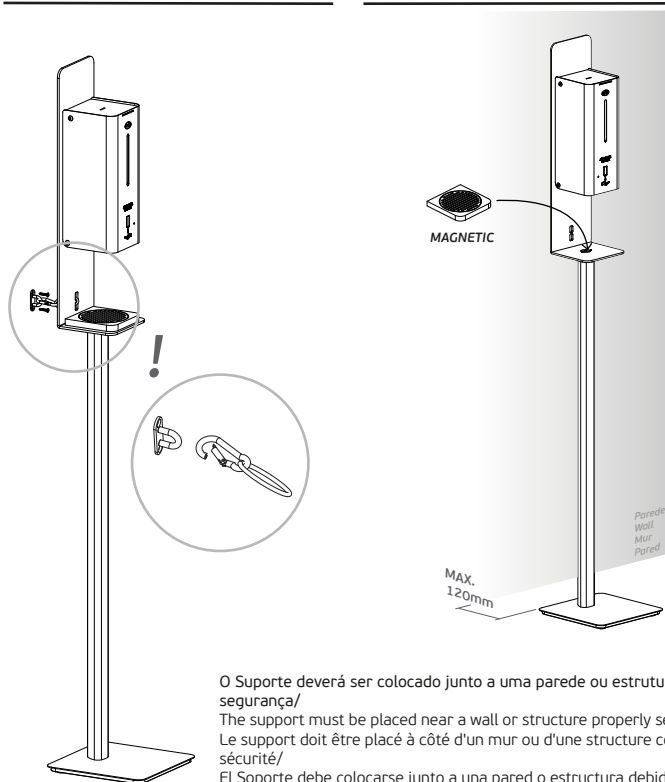

O Suporte deverá ser colocado junto a uma parede ou estrutura devidamente seguro com os acessórios de segurança/
The support must be placed near a wall or structure properly secured with the provided safety accessories/
Le support doit être placé à côté d'un mur ou d'une structure correctement sécurisée avec des accessoires de sécurité/
El Soporte debe colocarse junto a una pared o estructura debidamente asegurada con los accesorios de seguridad.

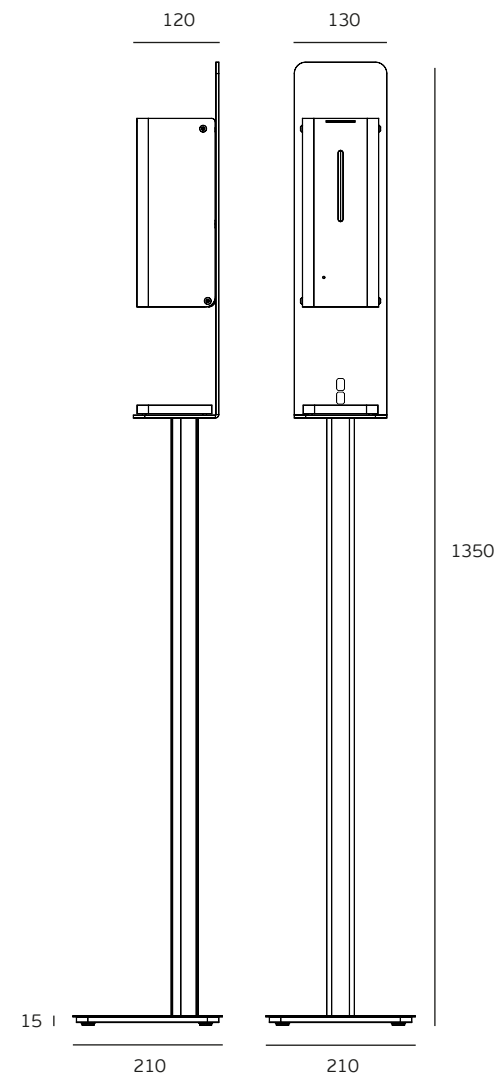

T. (+351) 224 663 230 / F. (+351) 224 839 841 / e-mail - jnf@jnf.pt / www.jnf.pt

Os produtos apresentados seguem especificações técnicas internas da J. Neves & Filhos S. A. As dimensões são meramente indicativas. Reservamos o direito de fazer alterações técnicas que permitam a melhor performance dos nossos produtos, sem aviso prévio. Todos os desenhos e fotografias são propriedade intelectual da J. Neves & Filhos S. A. As medidas apresentadas estão em milímetros.

The presented products follow technical specifications from J. Neves & Filhos S. A. The dimensions of the pieces presented are just for reference. We reserve the right to introduce technical improvements in our products without previous advice. All drawings and photographs are the intellectual property of J. Neves & Filhos S. A. All measures are presented in millimeters.

Los productos presentados siguen las especificaciones técnicas de J. Neves & Filhos S. A. Las dimensiones son aproximadas. Nos reservamos el derecho de realizar cambios técnicos que permitan obtener un rendimiento óptimo de nuestros productos sin previo aviso. Todos los dibujos y fotografías son propiedad intelectual de J. Neves & Filhos S. A. Las medidas se presentan en milímetros.

Rua das Mimosas, 849/851
Zona Industrial das Mimosas
S. Pedro da Cova | Ap. 75 4424-909
Gondomar, PORTUGAL

PÁGINA/ 2/2
PAGE